

SCIENTIFIC

ARMOIRE MULTIFONCTION - MENAGER

- Combinés 2 températures
- Congélateurs tiroirs

CN 3503 X - 348 L.
CN 4003 X - 398 L.



CN 3503 X



CN 4003 X

LES PLUS PRODUITS



Réglage indépendant de chaque compartiment. Affichage de la température par diode.



Congélateur avec tiroirs transparents posé sur tablette verre permettant le rangement direct sans tiroir.



Réfrigérateur grand volume, rangement sur tablettes verre réglables en hauteur.



Congélateur Nofrost Froid ventilé sans givre.

DEFINITION

- Capacité 348 et 398 litres.
- Rangement sur tablettes verre pour la cuve et pour la contre-porte
- Carrosserie robuste traité anti-corrosion en époxy blanc
- Cuve ABS avec angles arrondis
- Porte réversible avec poignée à dépression pour faciliter les ouvertures
- Rangement congélateur dans tiroirs transparents pour un stockage rationnel et facilement identifiable
- Pieds réglables à l'avant + roulettes à l'arrière

EQUIPEMENTS STANDARDS

- Tablettes et balconnets de porte en verre
- Tiroirs transparents sur tablette verre

TECHNOLOGIE

- Régulation électronique de la température
- Refroidissement ventilé +3°/+8°C*
- Congélateur -20°C* - 3 ou 4 tiroirs
- Dégivrage automatique
- Compatible pour température ambiante de +10°/+30°C
- Fluide R600a
- Conforme à la réglementation CE-ISO9001

OPTIONS

- OP 1/2 : 2 serrures (portes non réversibles)
- 2x OP30 : alarme 2 points (réfrigérateur et congélateur)
- 2x OP9 : logement pour sonde GTC

LIEBHERR

REGULATION ELECTRONIQUE

ERGONOMIE

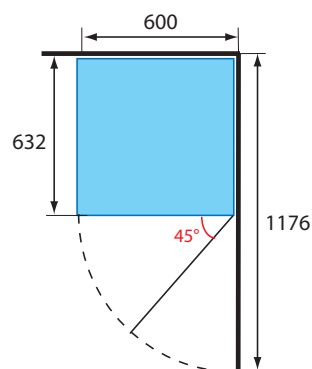
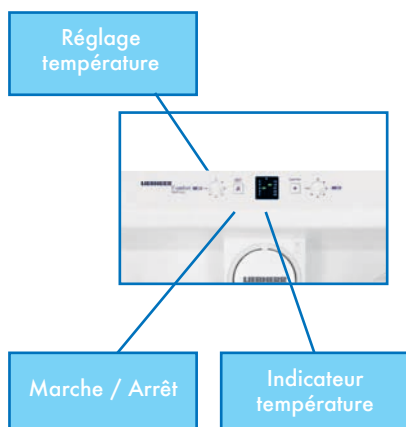

- Porte réversible
- Serrure en option

LES CARACTERISTIQUES TECHNIQUES

	CN 3503X	CN 4003X
Volume brut / utile	348/320 L	398/369 L
Température réglable*	+3°/+8°C	+3°/+8°C
Refroidissement	ventilé	ventilé
Régulation	électronique	électronique
Thermomètre	analogique	analogique
Capacité utile réfrigérateur/congélateur	231/89	280/89
Dégivrage (réfrigérateur)	automatique	automatique
Type évaporateur	vertical	vertical
Type de condenseur	statique	statique
Alimentation 230 V - 50 Hz	160 W	180 W
Consommation kWh/24h	1,03	1,10
Classe climatique	+10°/+30°C	+10°/+30°C
Niveau sonore dB (A)	40	40
Équipement		
Tablettes verre / Tiroirs congélation	4/3	5/3
Dimensions / Poids		
Appareil (hxlxp)	1820x600x630	2010x600x630
Cuve (hxlxp)		
Emballé (hxlxp)	1876x615x710	2011x615x710
Poids brut / net	91,3/83,6 kg	97,4/89 kg

* température moyenne +5° +/-4° et -20° +/-7°C pour ambiance 25°C - non qualifiable Labo

12/09 (SOUS RÉSERVE DE MODIFICATION)